



ул. Михеева М.Н., дом №2
Общее собрание собственников

Что такое «общее собрание собственников»?

Общее собрание собственников – это законный орган управления, который решает вопросы управления и содержания общего имущества в многоквартирном доме

На собраниях могут обсуждаться вопросы

реконструкции многоквартирного дома, благоустройства участка и помещений, строительство других зданий и сооружений на территории; проведения капитального ремонта общего имущества и управления фондом капитального ремонта; выбора способа управления домом; утверждения тарифной ставки; сбора средств на дополнительные нужды многоквартирного дома; заключения договоров с РСО (ресурсоснабжающая организация) и организациями, занимающимися обращениями с коммунальными отходами; порядка пользования общим имуществом; другие вопросы собственников по их инициативе. Чтобы официально внести вопрос в повестку собрания, необходимо обратиться в Совет дома либо написать заявление в Управляющую компанию.

Собрание проводится в

- очной форме – собственники присутствуют лично;
- заочной – участники передают решения в письменном виде или голосуют в электронном формате на специализированных платформах;
- очно-заочной – можно присутствовать как очно, так и передать свое решение заочно, ознакомившись с повесткой. Сбор голосов проводит инициатор собрания по указанному в уведомлении адресу о проведении собрания.

Уведомление о проведении Собрания

размещается не менее, чем за 10 дней до проведения мероприятия. Если собрание проходит в заочной или очно-заочной форме, то собственникам выдаются бланки голосования, на которых указаны место сбора листов и дата окончания приема решений. После сдачи бланков голосования счетная комиссия подсчитывает голоса и подводит результаты собрания.

Итоговым документом

где зафиксированы все решения собственников, является Протокол общего собрания собственников многоквартирного дома. Это официальный документ, фиксирующий ход мероприятия и в краткой форме отражающий его содержание и принятые решения.

ОСС общие сведения

- Инициатор: ООО «УЖК «Территория-Запад»
- Форма проведения ОСС: очно-заочная
- Дата очного собрания: 20.05.2024
- Место проведения собрания: 7 подъезд(крыльцо)
- Период заочного голосования: _____
- Порядок ознакомления с информацией и (или) материалами к ОСС: _____
- Место сдачи бюллетеней голосования: офис УК ул. Михеева, М.Н., дом №2

Описание МКД

Ваш дом - это часть жилого комплекса «Балтийский»

- Дом №2 по ул. Михеева М.Н. состоит из **825 квартир**
- Общая площадь дома составляет **54 663,4 кв.м.**



территория.

Повестка дня ОСС (сокращенные формулировки) :

- ✔ Аренда МОП, технических помещений, кровли и фасада физическими и юридическими лицами для размещения рекламных конструкций и вывесок
- ✔ Увеличении стоимости услуг охраны
- ✔ Принять решение о проведении работ по экспертизе внутридомовых систем водоснабжения
- ✔ Принять решение о внесении изменений в паспорт фасада многоквартирного дома № 2 по ул. Михеева М.Н. г. Екатеринбурга, а именно возможности размещения в маскировочных корзинах охлаждающих блоков кондиционеров на внутренней стороне дома
- ✔ Принять решение о проведении выборочного капитального ремонта лифтового оборудования
- ✔ Принять решение об установке дополнительных камер на технических этажах и по периметру дома
- ✔ Утвердить Правила пользования спортивными площадок. Установить замок. Хранение ключа на круглосуточном посту охраны в подъезде №7

Вопрос.

Предоставление в пользование на возмездной основе общего имущества собственников помещений в многоквартирном доме № 2 по ул. Михеева М.Н. г. Екатеринбурга для размещения рекламных конструкций, вывесок, любых иных конструкций и устройств (в том числе крепежных элементов для размещения вывесок и рекламных конструкций)

В пользование предоставляется: фасад, кровля дома и иное общее имущество.

Стоимость услуг не менее 1000,00 руб./кв.м. в месяц.

Денежные средства, полученные по договорам о предоставлении в пользование общего имущества, будут расходоваться по решению общего собрания собственников.



**Информационные вывески
размещаются на фасаде дома
с разрешения ОСС**

территория.

Вопрос.

Принять решение об увеличении стоимости услуги службы контроля (мониторинга) за соблюдением общественного порядка на придомовой территории и в местах общего пользования многоквартирного с 01.05.2024 на 12 месяцев, с автоматической ежегодной пролонгацией

Концепция службы мониторинга включает в себя нахождение 2-х охранников на объекте в сутки.

- ✓ **Один мониторинг изображения с камер видеонаблюдения;**
- ✓ **второй совершает обходы мест общего пользования и придомовой территории**

Общая стоимость услуг в месяц составляет **260 000,00 рублей в месяц**
Ежемесячный сбор в размере составит не более **4,75 руб./м2** с площади помещения собственника.

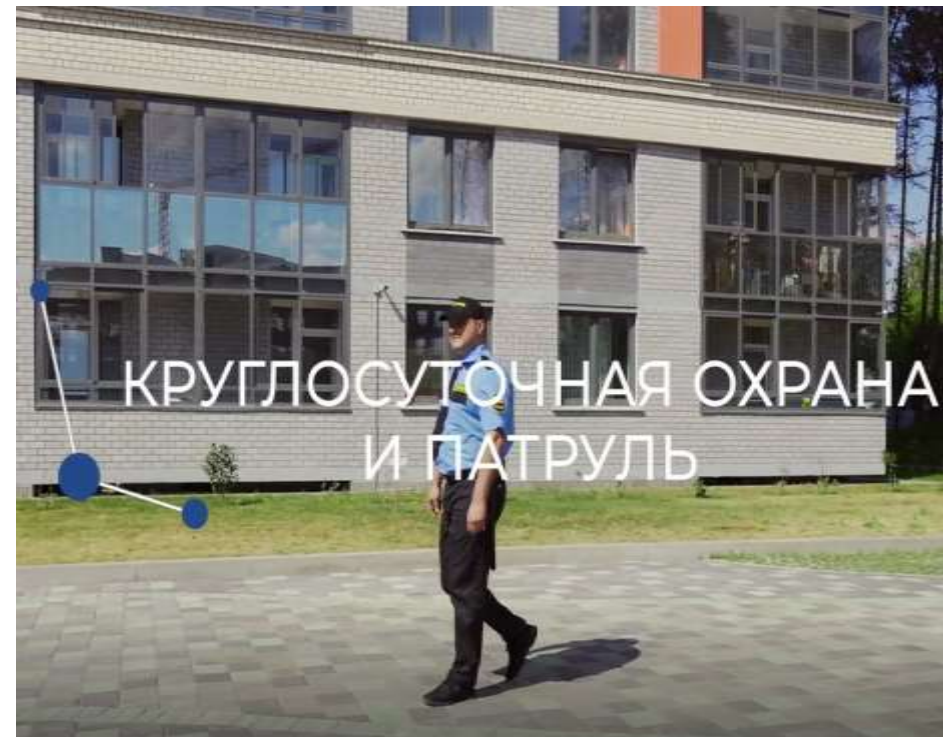

территория.

Вопрос.

Принять решение о проведении инженерно-технической экспертизы полипропиленовых труб, с ответом на следующие вопросы:

1. Соответствует ли фактический материал труб систем горячего и холодного водоснабжения проектной документации (стадия П), а также положительному заключению экспертизы?

2. Соответствует ли материал труб систем горячего и холодного водоснабжения, действовавшим на момент проведения экспертизы, утверждения проектной документации строительным нормам?

3. Соответствует ли качество смонтированного на объекте материала труб из хлорированного поливинилхлорида (ХПВХ), полипропилена сертификатам качества завода-производителя?

4. Соответствуют ли температурные параметры и показатели давления, утвержденные рабочей документацией, принципиальной схемой ИТП, техническим условиям ресурсоснабжающей организацией, для примененного материала труб из хлорированного поливинилхлорида (ХПВХ), полипропилена для системы горячего водоснабжения?

5. Определить причины возникновения порывов труб на системе горячего водоснабжения. Допущены ли нарушения по монтажу трубопровода, условиям эксплуатации системы?

6. Требуемые мероприятия для исключения разрыва трубопровода на системе горячего водоснабжения, стоимость их реализации?

 Цена >

76500 (семьдесят шесть тысяч пятьсот) рублей
(НДС не облагается на осн. ст.346.11. п.2 главы 26.2 части II НК РФ).

 Сроки >

20 (двадцать) дней.

Условия оплаты

100% предоплата. Лабораторные испытания, транспортные и иные командировочные расходы включены в стоимость.

 **Бюро
независимых
экспертиз**

ООО «Бюро Независимых Экспертиз»
ИНН/КПП: 5503176810/550301001
Тел.: 8 – 800 – 200 – 8046
<https://techexpert.ru/>

Если вам необходима какая-либо дополнительная информация по порядку проведения экспертизы, вы можете связаться удобным вам способом и мы постараемся решить ваш вопрос.



Телефонная поддержка
[+7 800 200 8046](tel:+78002008046)
Письменная поддержка в WhatsApp
[+7 499 348 2769](tel:+74993482769)
Электронная почта
office@techexpert.ru
Связаться с персональным менеджером
[+79675557203](tel:+79675557203) - Роман

С уважением,
генеральный директор
ООО «БНЭ»



Долгих Анастасия Игоревна

территория.

Вопрос.

Принять решение о внесении изменений в паспорт фасада многоквартирного дома № 2 по ул. Михеева М.Н. г. Екатеринбурга, а именно возможности размещения в маскировочных корзинах охлаждающих блоков кондиционеров на внутренней стороне дома, с обязательным отводом дренажа в хозяйственно-бытовую канализацию квартир, устанавливающих охлаждающих блоков кондиционеров на фасаде, с дальнейшим составлением проекта и согласованием в установленном законом порядке.

На данный момент условия размещения:

- Размещение наружных блоков кондиционеров предусматривается на лоджиях и балконах жилого дома. - Только при отсутствии лоджии или балкона, допустимо устанавливать наружный блок кондиционера на фасаде. - Наружные блоки кондиционеров и несущие кронштейны, размещенные на фасаде, необходимо окрасить в цвет прилегающей наружной стены.

Корзина для кондиционера

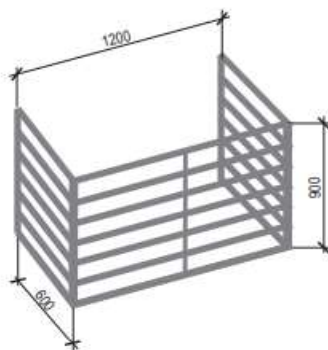

RAL 7015. Производитель «АтомПрофи»

Схема размещения кондиционеров на фасаде для коммерции

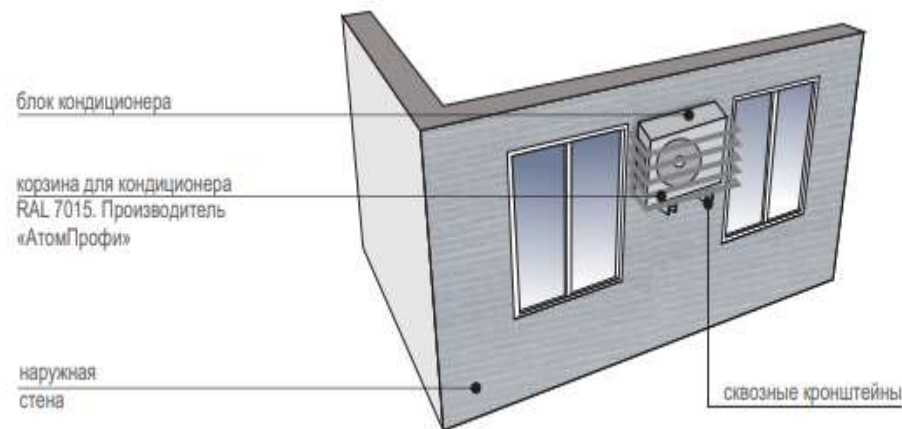

Коммерческое предложение по изменению паспорта фасада дома

Абрамова Мария Андреевна

Индивидуальный предприниматель

620130, Свердловская область, город Новоуральск, улица Северная, дом 8, кв. 4

ИНН 662908207174, телефон: +7 (982) 654 97-37, e-mail: mariaabramovame@yandex.ru

р/с № 40802810702500023153 в ООО «Банк Точка»

БИК: 044525104

Корр. счёт: 30101810745374525104

Коммерческое предложение на разработку паспорта фасадов жилого многоквартирного дома №2 по ул. Михеева, д. 2

В состав работ входят:

- 1) Подготовка паспорта фасадов (для расположения наружных блоков кондиционеров на дворовых фасадах, вывесок и другого оборудования).
- 2) Согласование паспорта фасадов в Департаменте архитектуры города Екатеринбург.

Стоимость работ – 50 000 рублей. Аванс – 50% перед началом работ, остаток 50% после предоставления письма из Департамента.

Срок подготовки паспорта фасадов – 10 рабочих дней. Срок рассмотрения паспорта в Департаменте – в течении 30ти календарных дней.

Необходимые документы:

- фасады из исходной документации на жилой дом в электронном виде.
- доверенность от юр.лица на фирменном бланке.

Итогом является альбом с чертежами - паспорт фасадов и письмо о рассмотрении архитектурно-градостроительного облика Департамента архитектуры города Екатеринбурга в электронном виде.

территория.

Коммерческое предложение по дополнительной системе видеонаблюдения



Большой Брат
С Е Р В И С

ООО «Большой Брат Сервис»
г. Екатеринбург,
пер. Гаринский, д. 4
ИНН 6685045152

Коммерческое предложение от 29.02.2024 г.

Система видеонаблюдения

Жилой дом, расположенный по адресу: г. Екатеринбург, ул. Михеева, д.2

СВН Михеева 2 (улица,тех.этажи)					
№	Наименование	Цена	Кол-во	Ед	Сумма
1	DH-IPC-HFW1431S1P-0280B-S4. Уличная цилиндрическая IP-видеокамера с ИК-подсветкой до 30м.4Мп; 1/3" CMOS; объектив 2.8мм	7 670,00 Р	9	шт	69 030,00 Р
2	DH-IPC-HDPW1431R1P-0280B-S4. Уличная купольная IP-видеокамера с ИК-подсветкой до 30м.4Мп; 1/3" CMOS; объектив 2.8мм	7 900,00 Р	9	шт	71 100,00 Р
3	DHI-NVR4232-EI.32-канальный IP-видеорегистратор 4К, H.265+ и ИИ Входящий поток до 256Мбит/с; сжатие: H.265+, H.265, H.264+, H.264, MJPEG; разрешение записи до 16Мп; накопители: 2 SATA III до 16Тбайт	28 500,00 Р	1	шт	28 500,00 Р
4	Жесткий диск Seagate Skyhawk ST8000VX010, 8ТБ, HDD, SATA III, 3.5"	18 790,00 Р	2	шт	37 580,00 Р
5	Источник питания ST-S163POE (2G/1S/250W/A), Switch POE 16-ти портовый	13 125,00 Р	2	шт	26 250,00 Р
6	Антивандалный шкаф серии Great, 6U, 322x577x377, IP20, RAL7035, не разборный, полезная глубина 270 мм	4 890,00 Р	2	шт	9 780,00 Р
7	Коммутатор TP-LINK TL-SF1008D, неуправляемый	990,00 Р	1	шт	990,00 Р
8	Монитор SunWind SUN-M32BA101 31.5"	16 990,00 Р	1	шт	16 990,00 Р
9	Кабель UTP 4x2x0,5	26,00 Р	2340	м	60 840,00 Р
10	Патч-Панель 19" 24 порта RJ-45 UTP Cat.5e 1U NETLAN	1 400,00 Р	2	шт	2 800,00 Р
11	Органайзер кабельный 19", 1U, металлический	400,00 Р	2	шт	800,00 Р
12	Блок розеток 19", 9 розеток, 16А, без выкл. шнур 2м	1 450,00 Р	2	шт	2 900,00 Р
13	Комплект расходных материалов	42 000,00 Р	1	шт	42 000,00 Р
14	Комплекс монтажных и пусконаладочных работ	302 160,00 Р	1	шт	302 160,00 Р
Итого:					671 720,00р.

С уважением, Нугаев Максим
Директор
ООО «Большой Брат Сервис»
8-922-15-08-309
Третьяков Алексей Евгеньевич
Руководитель проектов
8-912-609-71-78

территория.

Правила пользования спортивных площадок:

На дворовых спортивных площадках **ЗАПРЕЩАЕТСЯ:**

- Нахождение несовершеннолетних до 14 лет без присмотра родителей, воспитателей или сопровождающих взрослых.
- Пользование несовершеннолетними в возрасте до 14 лет спортивным оборудованием, инвентарём без присмотра со стороны взрослых лиц.
- Приносить и распивать спиртные, спиртосодержащие напитки и пиво, курить.
- Выбрасывать мусор на территории дворовой спортивной площадки.
- Приводить в негодность (ломать) инвентарь, покрытие и ограждение спортивных площадок.
- Перемещать с территории площадок спортивное оборудование и спортивный инвентарь в другие места.
- Использовать спортивное оборудование не по назначению.
- Ремонтировать без разрешения эксплуатирующей организации спортивное оборудование, спортивный инвентарь, покрытие, ограждение спортивных площадок.
- Выгул собак.

В целях предупреждения ТРАВМАТИЗМА на дворовых спортивных площадках НЕ РАЗРЕШАЕТСЯ:

- Пользоваться дворовыми спортивными площадками с неисправным оборудованием.
- Виснуть на футбольных, гандбольных, хоккейных воротах, баскетбольных щитах и кольцах, на ограждении площадок.
- Залезать на баскетбольные, волейбольные стойки.
- Залезать на ограждение спортивных площадок и мачты освещения.



Контактная информация

Офис УЖК Территория-Запад

**г. Екатеринбург
ул. Михеева М.Н., дом №2**

+7 (343) 386-11-16 (доб.3414)

QR



**Управляющий клиентскими
отношениями**

Якова Юлия Евгеньевна

+7 912-047-20-13

территория.